



Системы энергоцепей

MP 52.6, MP 52.7

MP 52.6

ОТКРЫТЫЙ



MP 52.7

ЗАКРЫТЫЙ

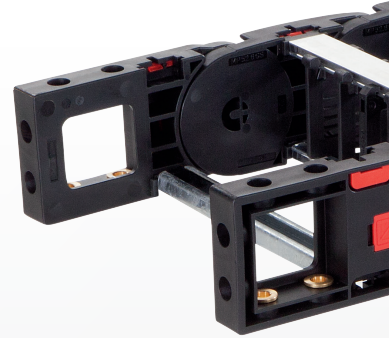

- ДЛЯ ОСОБО ВЫСОКИХ НАГРУЗОК
- ДЛЯ ОЧЕНЬ ДЛИННЫХ ПУТЕЙ СКОЛЬЖЕНИЯ
- СКОЛЬЗЯЩИЕ БАШМАКИ ДЛЯ УВЕЛИЧЕНИЯ СРОКА СЛУЖБЫ
- ГИБКОЕ ЦЕПНОЕ ПОДСОЕДИНЕНИЕ

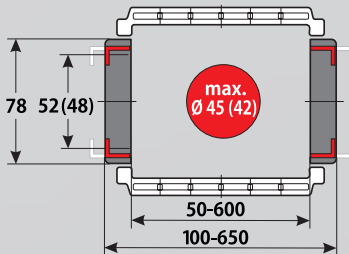

ТЕХНИЧЕСКИЕ ХАРАКТЕРИСТИКИ

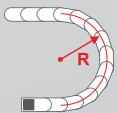

Доступные радиусы
150,0 – 300,0 мм

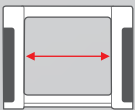

Доступная внутренняя ширина
С пластмассовой рамочной перемычкой
50,0 – 600,0 мм
С алюм. поперечиной / С алюм. крышкой
50,0 – 600,0 мм / 42,0 – 600,0 мм

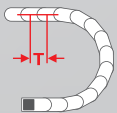

разделение
T = 91,0 мм

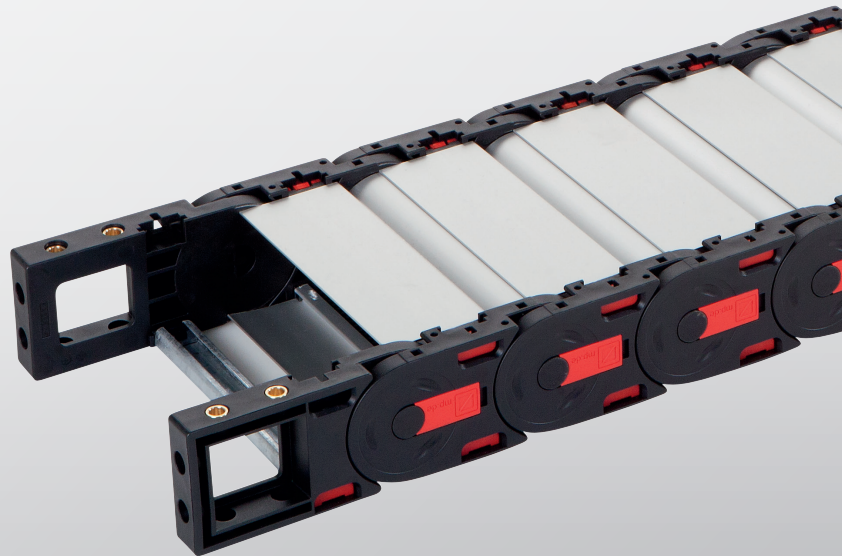



ТЕХНИЧЕСКАЯ СПЕЦИФИКАЦИЯ

Путь перемещения со скольжением L_g макс.	150,0 m
Путь перемещения вертикальный, подвесной вариант L_{vh} макс.	80,0 m
Путь перемещения вертикальный, стоячий вариант L_{vs} макс.	6,0 m
Повернутый на 90° свободонесущий L_{gr} макс.	1,5 m
Скорость скользкая V_g макс.	6,0 м/с
ускорение скользкое a_g макс.	10,0 м/с ²

СВОЙСТВА МАТЕРИАЛОВ

Стандартный материал	Полиамид (PA) черного цвета
Рабочая температура	-30,0 – 120,0 °C
Коэффициент трения скольжения	0,3
Коэффициент трения сцепления	0,45
Класс горючести	UL 94 HB

Остальные свойства материала по запросу.

ПОЛОЧНАЯ СИСТЕМА

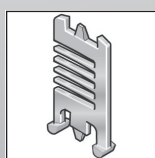

Разделительная перегородка TR

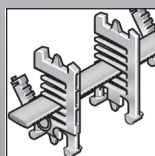

Полочная система RS

ЦЕПНОЕ ПОДСОЕДИНЕНИЕ

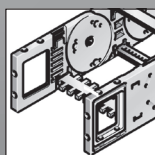

Цепное подключение гибкое

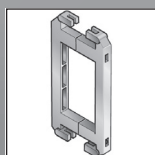

Соединительный элемент для поперечины RSV

ПРИНАДЛЕЖНОСТИ

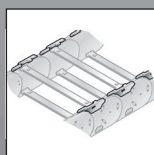

Скользкий башмак

НАПРАВЛЯЮЩИЕ КАНАЛЫ

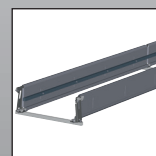

VAW из оцинкованной/ нержавеющей стали

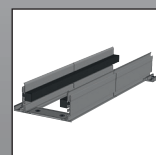

VAW из алюминия

ПРИСПОСОБЛЕНИЯ ДЛЯ СНЯТИЯ НАТЯЖЕНИЯ

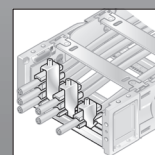

Steel Fix STF

КОД ЗАКАЗА

Размеры в мм [дюймах США]

Код типа	Вариант	Внут. шир.	Внеш. шир.	Внут. шир.	Внеш. шир.	Радиус	Варианты поперечин	Материал	Длина цепи
0526 30	MP 52.6 Открытый Поперечины по внешнему радиусу Поперечины по внутреннему радиусу Открывается по внутреннему и внешнему радиусу	050 [1.97]	100 [3.94]	252 [9.92]	302 [11.89]	150 [5.91]	5 Алюминий, в каждом звене без предварит. натяжения	0 полиамид (PA), стандарт (PA/черный)	
		071 [2.80]	121 [4.76]	258 [10.16]	308 [12.13]				
0527 44 ¹⁾	MP 52.7 Закрытый Крышка по внешнему радиусу Крышка по внутреннему радиусу Открывается по внутреннему и внешнему радиусу	084 [3.31]	134 [5.28]	296 [11.65]	346 [13.62]	200 [7.87]	7 Алюминий, через одно звено без предварит. натяжения		
		093 [3.66]	143 [5.63]	346 [13.62]	396 [15.59]				
		096 [3.78]	146 [5.75]	350 [13.78]	400 [15.75]	250 [9.84]			
		104 [4.09]	154 [6.06]	358 [14.09]	408 [16.06]				
		107 [4.21]	157 [6.18]	371 [14.61]	421 [16.57]	300 [11.81]			
		121 [4.76]	171 [6.73]	396 [15.59]	446 [17.56]				
		133 [5.24]	183 [7.20]	421 [16.57]	471 [18.54]				
		144 [5.67]	194 [7.64]	446 [17.56]	496 [19.53]				
		146 [5.75]	196 [7.72]	496 [19.53]	546 [21.50]				
		158 [6.22]	208 [8.19]	546 [21.50]	596 [23.46]				
		164 [6.46]	214 [8.43]	600 [23.62]	650 [25.59]				
		171 [6.73]	221 [8.70]						
		182 [7.17]	232 [9.13]						
		196 [7.72]	246 [9.69]						
		208 [8.19]	258 [10.16]						
		220 [8.66]	270 [10.63]						
		233 [9.17]	283 [11.14]						
		246 [9.69]	296 [11.65]						

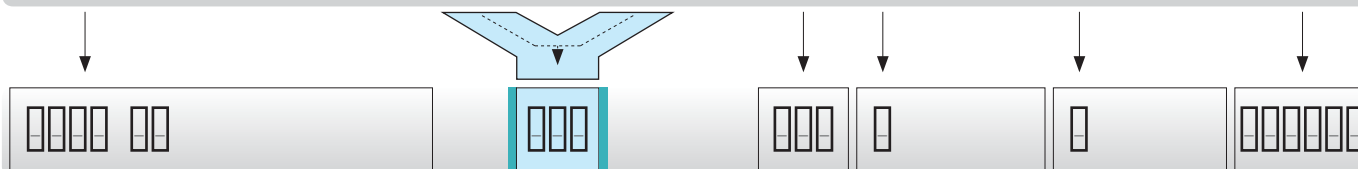

ПРИМЕР ЗАКАЗА: 0526 30 220 250 5 0 25000

Рамочная перемычка на наружной дуге, рамочная перемычка на внутренней дуге, открывается на внутренней и наружной дугах
 Внутренняя ширина 220 мм, радиус 250 мм
 Алюминиевая перемычка, перемычка в каждом звене без предварительного натяжения, материал полиамид, черный
 Длина цепи 25 000 мм (275 звеньев)

¹⁾ Уменьшенная внутренняя высота, уменьшенный диаметр кабеля, см. чертеж звена цепи на стр. 2

УКАЗАНИЕ К КОНФИГУРАЦИИ

Рамочные перемычки и крышки из алюминия:

Эта энергоцепь применяется только с рамочными перемычками и крышками из алюминия.

рамочные перемычки из алюминия могут поставляться с растовым шагом по ширине 1 мм для внутренней ширины 50,0 мм – 600,0 мм .

крышки из алюминия могут поставляться с растовым шагом по ширине 1 мм для внутренней ширины 42,0 мм – 600,0 мм .

Соединительные элементы для рамочных перемычек и приспособления для снятия натяжения:

Начиная с внутренней ширины 246 мм, рекомендуется использование соединительных элементов для рамочных перемычек (RSV).

Соединительные элементы для рамочной перемычки невозможно использовать в комбинации с крышками из алюминия.

Для снятия натяжения используются зажимные скобы Steel Fix. Необходимый С-образный профиль для крепления скоб Steel Fix можно встраивать в разъемы цепей.

Подробную информацию ищите в соответствующих описаниях изделий.

ОПРЕДЕЛЕНИЕ ДЛИНЫ ЦЕПИ

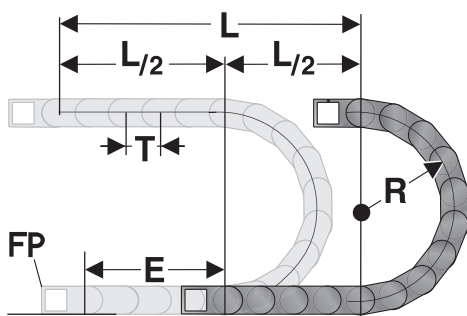

Подсоединение стационарной точки энергоцепи должно помещаться в середине пути перемещения. Такое расположение дает наиболее короткое соединение между стационарной точкой (СТ) и подвижным потребителем и, таким образом, наиболее рентабельную длину цепи.

Расчет длины цепи = $L/2 + \pi * R + E$
 $\approx 1 \text{ м цепи} = 11 \text{ шт. звеньев по } 91,0 \text{ мм.}$

- E = интервал между креплением и серединой длины перемещения
- L = длина хода
- R = радиус
- T = разделение 91,0 мм

EINBAUMASSE

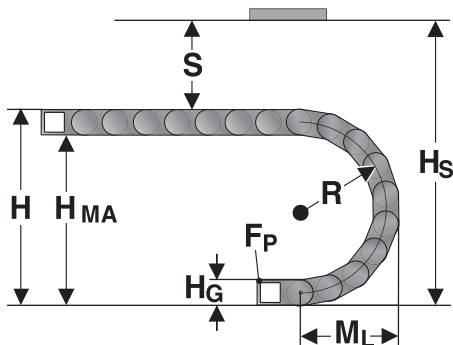

Захватное подсоединение должно быть прикручено на высоте H_{MA} для соответствующего радиуса. Установочные размеры должны учитывать значение «Монтажная высота H_s ».

Радиус R	150	200	250	300
Внешняя высота звена цепи (H_g)	78	78	78	78
Высота дуги (H)	378	478	578	678
Высокое захватное подсоединение (H_{MA})	300	400	500	600
Безопасное расстояние (S)	12	12	12	12
Монтажная высота (H_s)	390	490	590	690
Выступающая часть дуги окружности (M_L)	280	330	380	430

MP 52.6 ОТКРЫТЫЙ / MP 52.7 ЗАКРЫТЫЙ

ЦЕПНОЕ ПОДСОЕДИНЕНИЕ ГИБКОЕ КА 52.6

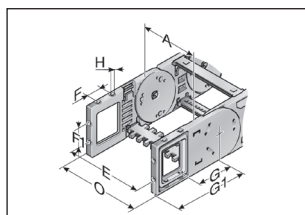

Цепное подключение гибкое

Это цепное подключение предоставляет универсальные возможности подсоединения (вверху, внизу, с торцевой стороны) и крепится как боковое звено на конце цепи. За счет этого последнее звено до самого подсоединения является подвижным. Каждой цепи необходимо одно подключение с пальцем и одно подключение с отверстием. Крепление производится винтами размером M8. Запрессованные металлические втулки со сквозным отверстием обеспечивают продолжительную передачу даже экстремальных усилий на энергоцепь с высокой прочностью.

Тип	№ для заказа	Материал	Исполнение	Внут. шир.							Внеш. шир. КА	
				A	E	F	F1	G	G1	H0	O	
				мм	мм	мм	мм	мм	мм	мм	мм	мм
КА 52.6-F отверстие, в сборе	0526000050	Пластмасса	С втулкой	50,0 – 600,0	A+25,0	35,0	30,0	72,5	131,0	8,5	A+50,0	
КА 52.6-F палец, в сборе	0526000051	Пластмасса	С втулкой	50,0 – 600,0	A+25,0	35,0	30,0	72,5	131,0	8,5	A+50,0	

СКОльзяЩИЙ БАШМАК GS 52.6

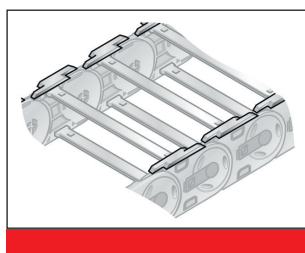

Скользящие башмаки для энергоцепей используются в горизонтальном положении (верхняя ветвь цепи скользит на нижней цепи).
Скользящие башмаки устанавливаются на боковых сегментах энергоцепей со стороны внутренней дуги (дополнительные инструменты не требуются). Благодаря этому цепь скользит не на боковых сегментах, а исключительно на скользящих башмаках.
В зависимости от условий применения за счет использования скользящих башмаков срок службы энергоцепей может увеличиваться в пять раз.
Значения минимального радиуса энергоцепи при использовании со скользящим башмаком приведены в следующей таблице.

Тип	№ для заказа	Место монтажа	Радиус мин.	Высота скользящего башмака
			мм	мм
GS 52.6.1 G	052690400306	Для правого бокового звена	150,0	4,0
GS 52.6.2 G	052690400304	Для левого бокового звена	150,0	4,0

ПЕРЕГОРОДКА TR 52

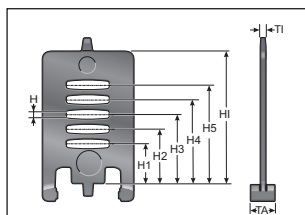

Разделительная перегородка

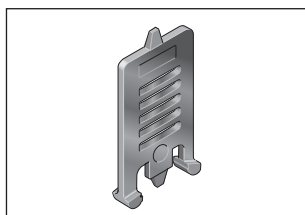

Разделительная перегородка

Прокладка нескольких круглых проводных линий или шлангов с различными диаметрами можно рекомендовать только при использовании разделительных перемычек. Закрытая перемычка используется в случаях, когда не используются полки. Это рекомендуется для путей перемещения длиной от 30 м.

Тип	№ для заказа	Обозначение	Исполнение	T1 мм	TA мм	H мм	H1 мм	H2 мм	H3 мм	H4 мм	H5 мм	HI мм
TR 52	052000009200	Перегородка TR 52	защелкивающаяся	3,5	10,0	4,2	16,3	22,3	28,2	33,8	39,8	52,0

ПЕРЕГОРОДКА TR 52.1

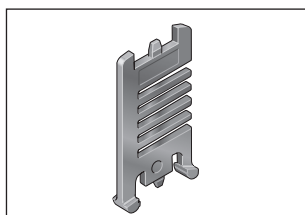
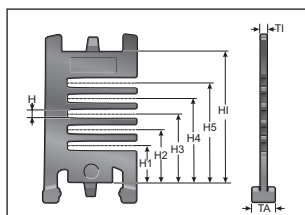

Прокладка нескольких круглых проводных линий или шлангов с различными диаметрами можно рекомендовать только при использовании разделительных перемычек.

Тип	№ для заказа	Обозначение	Исполнение	T1 мм	TA мм	H мм	H1 мм	H2 мм	H3 мм	H4 мм	H5 мм	HI мм
TR 52.1	052100009200	Перегородка TR 52.1	защелкивающаяся	3,5	8,0	4,0	15,6	22,0	28,2	34,6	41,0	52,0

ПЕРЕГОРОДКА TR 52-V

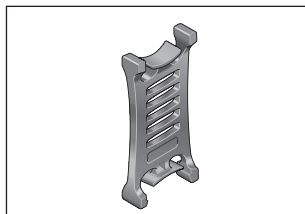
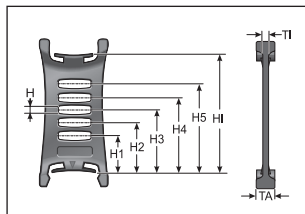

Прокладка нескольких круглых проводных линий или шлангов с различными диаметрами можно рекомендовать только при использовании разделительных перемычек.

Тип	№ для заказа	Обозначение	Исполнение	T1 мм	TA мм	H мм	H1 мм	H2 мм	H3 мм	H4 мм	H5 мм	HI мм
TR 52-V	052000009300	Перегородка TR 52-V	Подвижный	3,5	13,0	4,0	16,3	22,3	28,2	33,8	39,8	52,0

ВЕРТИКАЛЬНАЯ ПЕРЕГОРОДКА, РАЗЪЕМНАЯ, RTT 52

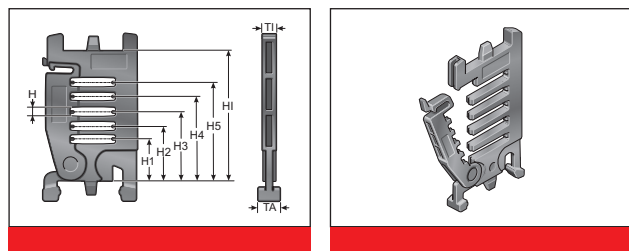

Две разъемных вертикальных перегородки (RTT) в комбинации минимум с одной полкой (RB) составляют простую в использовании полочную систему. Дополнительные ярусы предотвращают перекручивание проводов и минимизируют их трение друг о друга.

Тип	№ для заказа	Обозначение	Исполнение	T1	TA	H	H1	H2	H3	H4	H5	H6	H7	H1
				мм	мм	мм	мм	мм	мм	мм	мм	мм	мм	мм
RTT 52	100090522000	Вертикальная перегородка, разъемная	защелкивающаяся	7,0	8,0	4,0	15,6	22,0	28,2	34,6	41,0			52,0

ПОЛКА RB-5

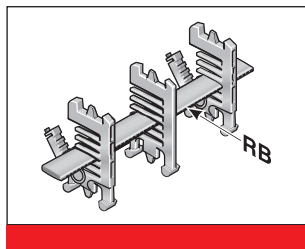

Полка в комбинации, по меньшей мере, с двумя разъемными полочными держателями (РТТ) составляет систему полок. Дополнительные ярусы предотвращают перекручивание проводов и минимизируют их трение друг о друга.

Тип	№ для заказа	Обозначение	Ширина мм	für Innenbreite мм
RB 028-5	10000002800	Полка	28,0	45,0
RB 034-5	1000003405	Полка	33,6	45,0
RB 039-5	1000003905	Полка	39,2	45,0
RB 045-5	1000004505	Полка	44,8	57,0
RB 050-5	1000005005	Полка	50,4	57,0
RB 056-5	10000005601	Полка	56,0	62,0
RB 062-5	1000006205	Полка	61,6	62,0
RB 067-5	1000006705	Полка	67,2	84,0
RB 073-5	1000007305	Полка	72,8	84,0
RB 078-5	1000007805	Полка	78,4	84,0
RB 084-5	10000008400	Полка	84,0	84,0
RB 090-5	1000009005	Полка	89,6	96,0
RB 095-5	1000009505	Полка	95,2	96,0
RB 101-5	1000010105	Полка	100,8	107,0
RB 106-5	1000010605	Полка	106,4	107,0
RB 112-5	100000011200	Полка	112,0	121,0
RB 118-5	1000011805	Полка	117,6	121,0
RB 123-5	1000012305	Полка	123,2	133,0
RB 129-5	1000012905	Полка	128,8	133,0
RB 134-5	1000013405	Полка	134,4	144,0
RB 140-5	100000014000	Полка	140,0	144,0
RB 146-5	1000014605	Полка	145,6	158,0
RB 151-5	1000015105	Полка	151,2	158,0
RB 157-5	1000015705	Полка	156,8	164,0
RB 162-5	1000016205	Полка	162,4	164,0
RB 168-5	100000016800	Полка	168,0	182,0
RB 174-5	1000017405	Полка	173,6	182,0
RB 179-5	1000017905	Полка	179,2	196,0
RB 185-5	1000018505	Полка	184,8	196,0
RB 190-5	1000019005	Полка	190,4	196,0
RB 196-5	100000019600	Полка	196,0	196,0
RB 291-5	100000029100	Полка	291,2	346,0

СОЕДИНИТЕЛЬНЫЙ ЭЛЕМЕНТ ДЛЯ РАМОЧНОЙ ПЕРЕМЫЧКИ RSV 52



Начиная с ширины рамочной перемычки 246 мм, следует рекомендовать использование соединительных элементов для рамочной перемычки. Эти соединители предотвращают деформацию рамочной перемычки при большом дополнительном весе загрузки цепи.

Тип	№ для заказа	Обозначение	T1 мм
RSV 52 Alu	052000009800	Соединительный элемент для поперечины из алюминия	7,5

ПРИСПОСОБЛЕНИЕ ДЛЯ СНЯТИЯ НАТЯЖЕНИЯ STEEL FIX

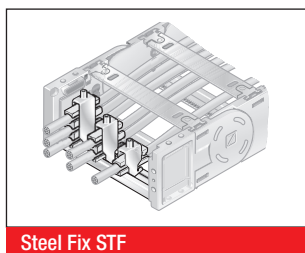
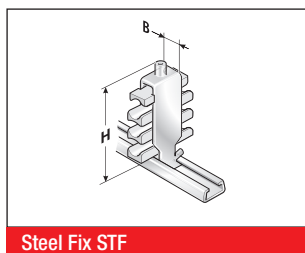

Жестко интегрируемая С-образная шина (химического лужения) для установки зажимных скоб Steel Fix в цепных подсоединениях. Зажимные скобы могут принимать до 3 проводных линий и подходят к С-образным шинам с шириной шлица 11 мм. За счет дизайна элементов канала реализована щадящая прокладка проводных линий. Могут монтироваться во внутренней и наружной дугах на обоих концах цепи. Данные общей высоты представляют собой ориентировочное значение. Фактическая высота, в частности, зависит от диаметра и свойств проводной линии. В случае использования со скольжением выше разгрузки от натяжения в стационарной точке следует выдерживать безопасное расстояние 10 мм.

Тип	№ для заказа	Обозначение	Крепления шт.	Провод Ø мм	Общая высота (H) мм
Зажимная скоба одинарная (для одного провода)					
STF 12-1 Steel Fix	81661801	Зажимная скоба	1	6,0 – 12,0	55,0
STF 14-1 Steel Fix	81661802	Зажимная скоба	1	12,0 – 14,0	52,0
STF 16-1 Steel Fix	81661803	Зажимная скоба	1	14,0 – 16,0	54,0
STF 18-1 Steel Fix	81661804	Зажимная скоба	1	16,0 – 18,0	56,0
STF 20-1 Steel Fix	81661805	Зажимная скоба	1	18,0 – 20,0	59,0
STF 22-1 Steel Fix	81661806	Зажимная скоба	1	20,0 – 22,0	61,0
STF 26-1 Steel Fix	81661807	Зажимная скоба	1	22,0 – 26,0	70,0
STF 30-1 Steel Fix	81661808	Зажимная скоба	1	26,0 – 30,0	74,0
STF 34-1 Steel Fix	81661809	Зажимная скоба	1	30,0 – 34,0	78,0
STF 38-1 Steel Fix	81661810	Зажимная скоба	1	34,0 – 38,0	82,0
STF 42-1 Steel Fix	81661811	Зажимная скоба	1	38,0 – 42,0	91,0
Зажимная скоба двойная (для двух проводов)					
STF 12-2 Steel Fix	81661821	Зажимная скоба	2	6,0 – 12,0	73,0
STF 14-2 Steel Fix	81661822	Зажимная скоба	2	12,0 – 14,0	74,0

ПРИСПОСОБЛЕНИЕ ДЛЯ СНЯТИЯ НАТЯЖЕНИЯ STEEL FIX

Тип	№ для заказа	Обозначение	Крепления шт.	Провод Ø мм	Общая высота (H) мм
STF 16-2 Steel Fix	81661823	Зажимная скоба	2	14,0 – 16,0	82,0
STF 18-2 Steel Fix	81661824	Зажимная скоба	2	16,0 – 18,0	86,0
STF 20-2 Steel Fix	81661825	Зажимная скоба	2	18,0 – 20,0	91,0
STF 22-2 Steel Fix	81661826	Зажимная скоба	2	20,0 – 22,0	95,0
STF 26-2 Steel Fix	81661827	Зажимная скоба	2	22,0 – 26,0	108,0
STF 30-2 Steel Fix	81661828	Зажимная скоба	2	26,0 – 30,0	121,0
STF 34-2 Steel Fix	81661829	Зажимная скоба	2	30,0 – 34,0	129,0
Зажимная скоба тройная (для трех проводов)					
STF 12-3 Steel Fix	81661841	Зажимная скоба	3	6,0 – 12,0	98,0
STF 14-3 Steel Fix	81661842	Зажимная скоба	3	12,0 – 14,0	98,0
STF 16-3 Steel Fix	81661843	Зажимная скоба	3	14,0 – 16,0	105,0
STF 18-3 Steel Fix	81661844	Зажимная скоба	3	16,0 – 18,0	111,0
STF 20-3 Steel Fix	81661845	Зажимная скоба	3	18,0 – 20,0	118,0
STF 22-3 Steel Fix	81661846	Зажимная скоба	3	20,0 – 22,0	130,0

ГЛУБОКО ОПУЩЕННОЕ ЗАХВАТНОЕ ПОДСОЕДИНЕНИЕ MP 52.6

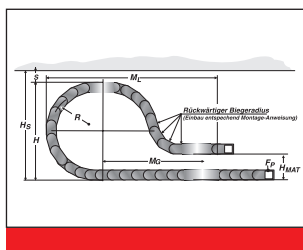
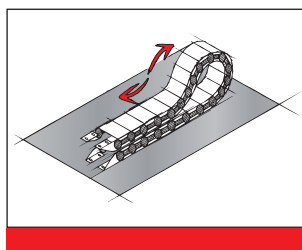

От случая к случаю целесообразно для длинных путей перемещения опускать хватное подсоединение ниже.

В этом случае должны учитываться изменения при проектировании цепи (например, удлинение цепи).

Просьба обращаться к нашим техническим специалистам по применению!

Радиус R мм	Высокое хватное подсоединение (H _{МА}) мм	Безопасное расстояние (S) мм	Монтажная высота с гарантией безопасности (H _S) мм	Выступающая часть (M _C) мм	Большая часть звеньев цепи шт.	Из этого количество звеньев цепи с обратным радиусом шт.
200,0	210,0	50,0	528,0	830,0	10	3
250,0	250,0	50,0	628,0	990,0	13	3
300,0	300,0	50,0	728,0	900,0	14	3

MP 52.6 ОТКРЫТЫЙ / MP 52.7 ЗАКРЫТЫЙ

ОБРАТНЫЕ РАДИУСЫ MP 52.6.2

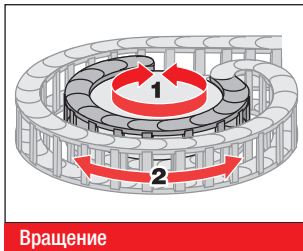

Вращение

Боковые звенья с обратным радиусом позволяют выполнять движения в двух направлениях. Области применения являются вращательные движения и глубоко посаженные цепные подсоединения. Просьба обратить внимание на различные боковые звенья для левой и, соответственно, правой боковой ветки! Вращательные движения возможны только в открытых вариантах.

Тип	№ для заказа	Радиус мм	Обратный радиус мм
SR 52.6 RK250.2 (RÜ250/R250) слева GS	052600025060	250,0	250,0
SR 52.6 RK250.1 (RÜ250/R250) справа GS	052600025062	250,0	250,0

НАПРАВЛЯЮЩИЙ КАНАЛ VAW (АЛЮМИНИЙ/НЕРЖАВЕЮЩАЯ СТАЛЬ)



VAW из оцинкованной/нержавеющей стали



VAW из алюминия

Для этой энергоцепи в распоряжении имеются различные вариативные системы направляющих каналов из алюминиевых или нержавеющей стальных профилей. За счет вариативного направляющего канала энергоцепь надежно поддерживается и направляется. Ассистент по выбору ищите в главе «Вариативная система направляющих каналов».

УКАЗАНИЕ ПО МОНТАЖУ ПОДВИЖНЫЙ КРОНШТЕЙН КРЕПЛЕНИЯ ЦЕПИ FB/FG

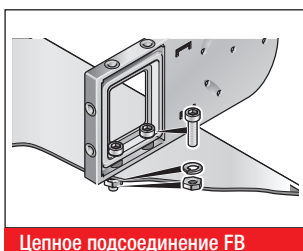

Цепное подсоединение FB

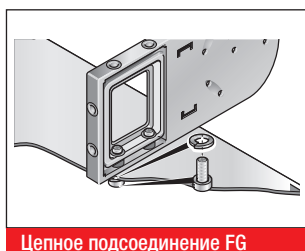

Цепное подсоединение FG

Латунные втулки гарантируют продолжительное закрепление без пластической деформации пластмассы в холодном состоянии

Исполнение КА-FB:

Интегрированное сквозное отверстие крепится с помощью винта и гайки.

Исполнение КА-FG:

Интегрированная резьба позволяет быстрый и простой монтаж на месте, т.к. достаточно одного винта, возможно, со стопорной шайбой.

МОНТАЖ

ДЕМОНТАЖ

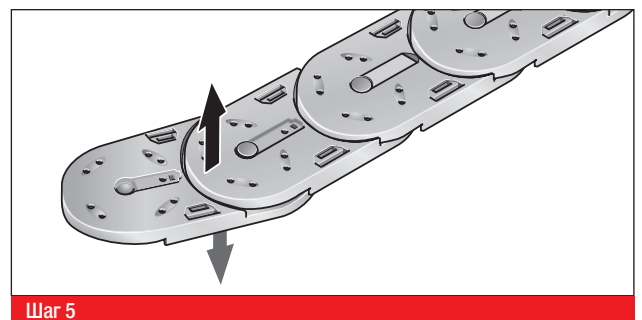
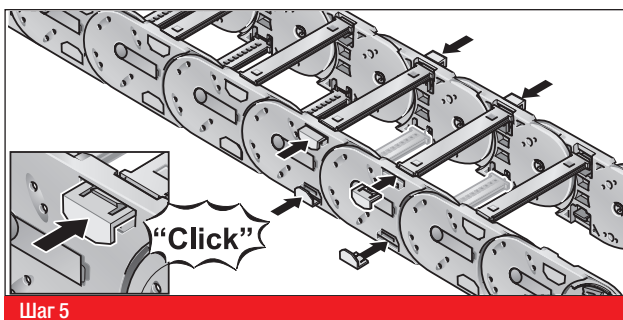
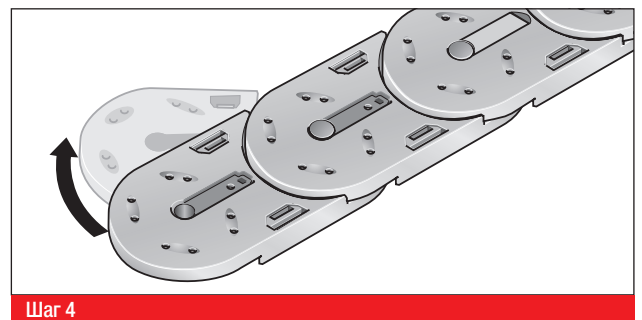
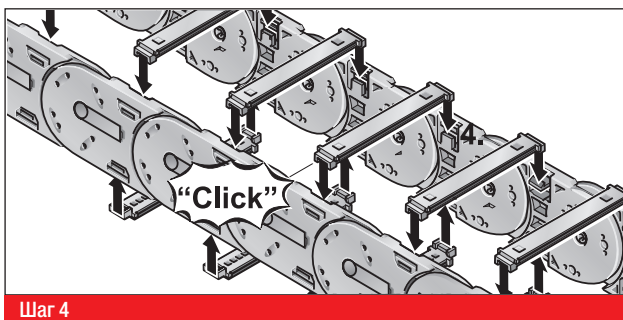
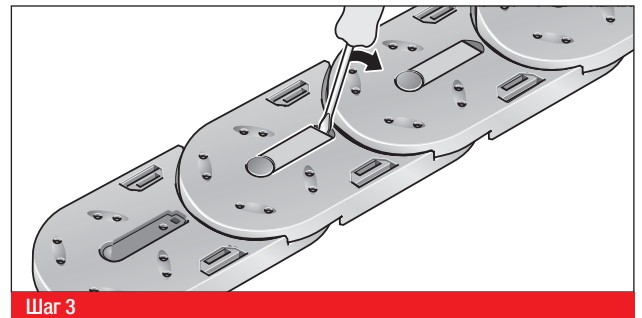
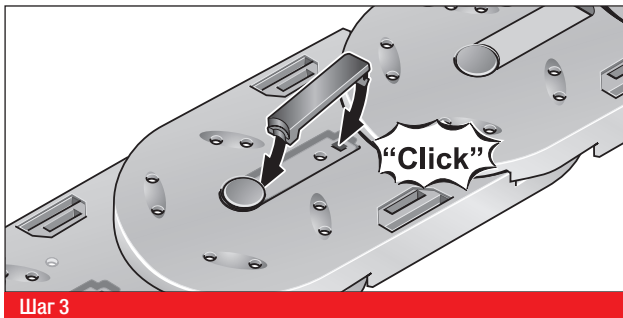
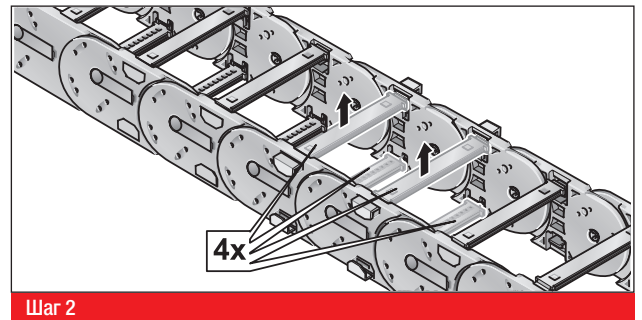
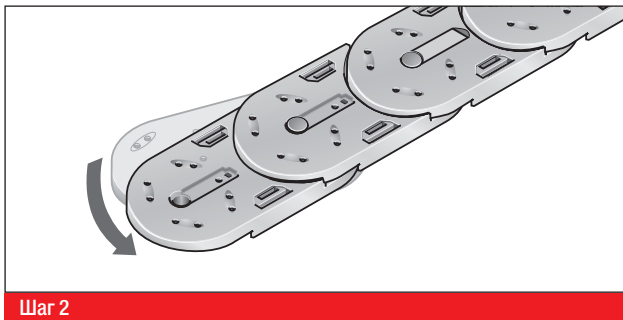
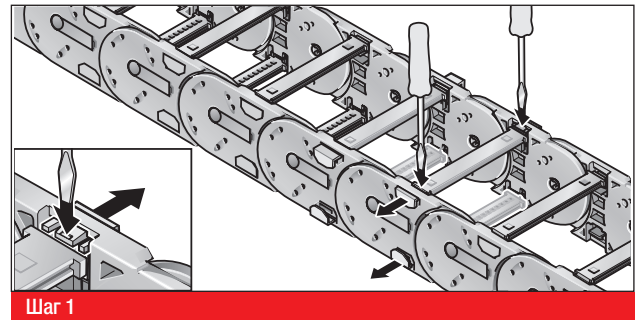
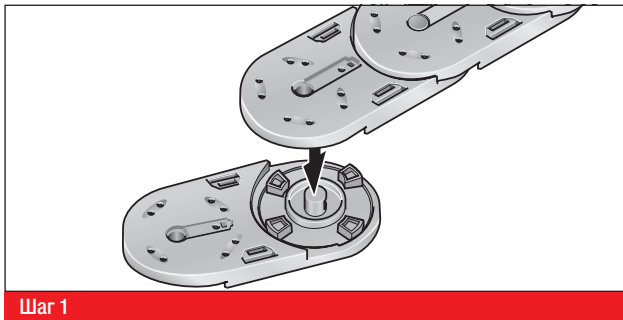

MP 52.6 ОТКРЫТЫЙ / MP 52.7 ЗАКРЫТЫЙ

Все сведения, содержащиеся в наших проспектах и каталогах, а также в Интернете, основываются на сегодняшнем уровне знаний об описанной продукции. Предоставленные фирмой Murrplastik электронные данные и файлы, в частности файлы САПР, основываются на сегодняшнем уровне знаний об описанной продукции. Этой информацией не может быть обоснована юридически обязательная гарантия определенных свойств или пригодности для определенной цели применения. Все сведения о химических и физических свойствах нашей продукции, а также практические устные, письменные рекомендации и результаты экспериментов мы приводим добросовестно. Они не освобождают покупателя от обязанности проведения собственных испытаний и экспериментов для определения конкретной пригодности продукции к предполагаемой цели применения. Фирма Murrplastik не дает гарантии в отношении актуальности, правильности, полноты или качества предоставленной информации. Фирма Murrplastik не несет ответственности за ущерб, возникающий из использования продукции. Фирма Murrplastik оставляет за собой право на внесение технических изменений и улучшений в рамках непрерывного усовершенствования своих изделий и услуг. В остальном, действуют наши общие условия продажи.